

SENSORI ANALOGICI PER QUOTA DI AVVITAMENTO
TMA

Range Quota di
Avvitamento
10,4 mm ± 0,15

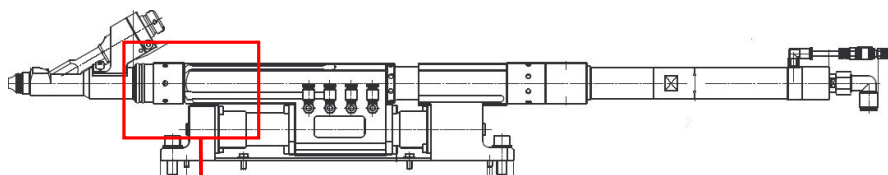

VANTAGGI

- *Lettura analogica della quota*
- *Impostazione valori numerica*
- *Finestra min.-max. numerica*
- *Controllo n quote diverse*
- *Arresto preciso in quota*

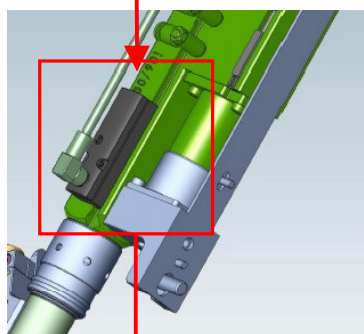

- *Documentazione 100%*
- *Retrofit unità esistenti*
- *Costi ridotti*
- *Facile montaggio*

Funzionamento e impiego

Il sensore di quota analogico rileva la posizione del cacciavite durante l'avvitamento.

La quota raggiunta dalla vite viene utilizzata per

- a) controllare tolleranza quota oppure
- b) fermare ciclo a quota raggiunta

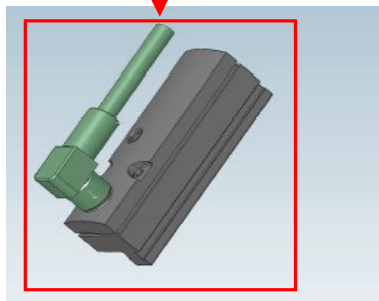

Con il controllore WSG la quota effettiva viene

- a) visualizzata su display e/o
- b) trasmessa via seriale / profibus

Documentazioni su:

www.schlu.com

Richiedete maggiori informazioni sui prodotti !

norbert@schlu.com

Tel. 051/6640750

